

Qualität in der eigenen OER

Die 4 HOUU-Pflichtkriterien zum Selbstcheck

Einleitung

- Mit Hilfe dieses Selbstchecks lässt sich die Qualität der eigenen OER bezüglich der 4 HOOU-Pflichtkriterien eigenständig abschätzen. Ziel ist es dabei auch, Verbesserungspotenziale zu erkennen.
- Dieser Selbstcheck beruht auf einem Qualitätssicherungsinstrument, das im Rahmen des Projekts „EduArc – Digitale Bildungsarchitekturen“ entwickelt wurde. Das Projekt EduArc wurde vom Bundesministerium für Bildung und Forschung (BMBF) gefördert.
- Quellen und Lizenzangaben finden Sie auf den Folien 12 und 13.

Aufbau der Skala

Bitte bewerten Sie die Bildungsmaterialien anhand der fünfstufigen Skala (farblich von dunkelgrün bis rosa dargestellt).

-
- (5) Die oberste Ausprägung (5) entspricht einem Premiumstandard.
 - (4) Die Ausprägung (4), ohne Beschreibung, bildet eine Zwischenstufe ab. Wählen Sie diese Alternative, wenn das Material die eine Beschreibung übertrifft aber die andere Beschreibung noch nicht erfüllt.
 - (3) Diese Ausprägung (3) entspricht einem Mindeststandard.
 - (2) Diese Ausprägung (2) bildet eine Zwischenstufe ab.
 - (1) Bei der untersten Ausprägung (1) entspricht das Material den Anforderungen nicht.

1. Fachwissenschaftliche Fundierung

Allgemeine Beschreibung

- Alle HOOU-Projekte basieren auf aktuellen und relevanten fachwissenschaftlichen Erkenntnissen.
- Alle verwendeten Modelle, Methoden und Ansätze sind wissenschaftlich hergeleitet.

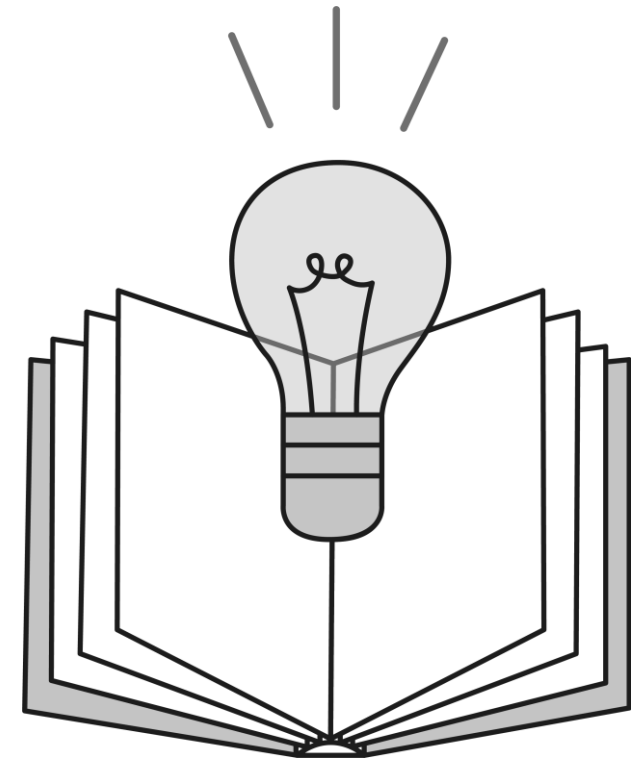

1. Fachwissenschaftliche Fundierung

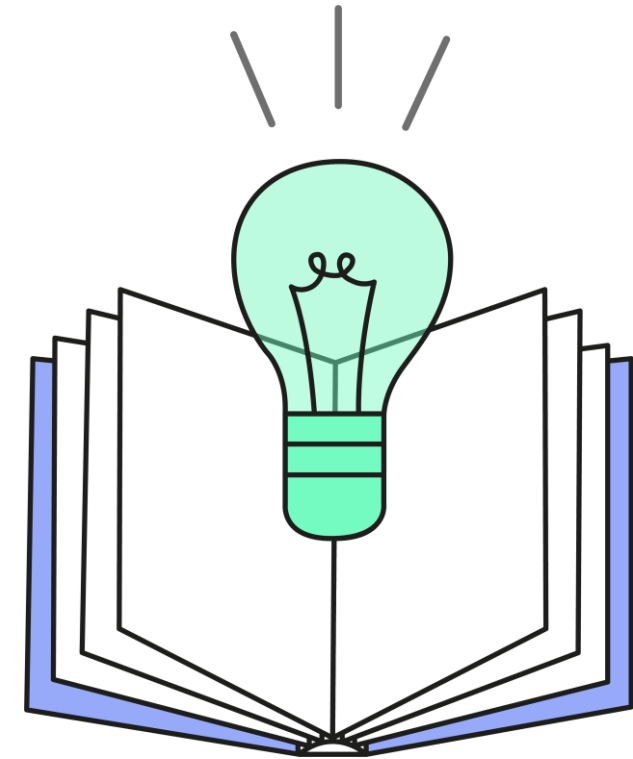
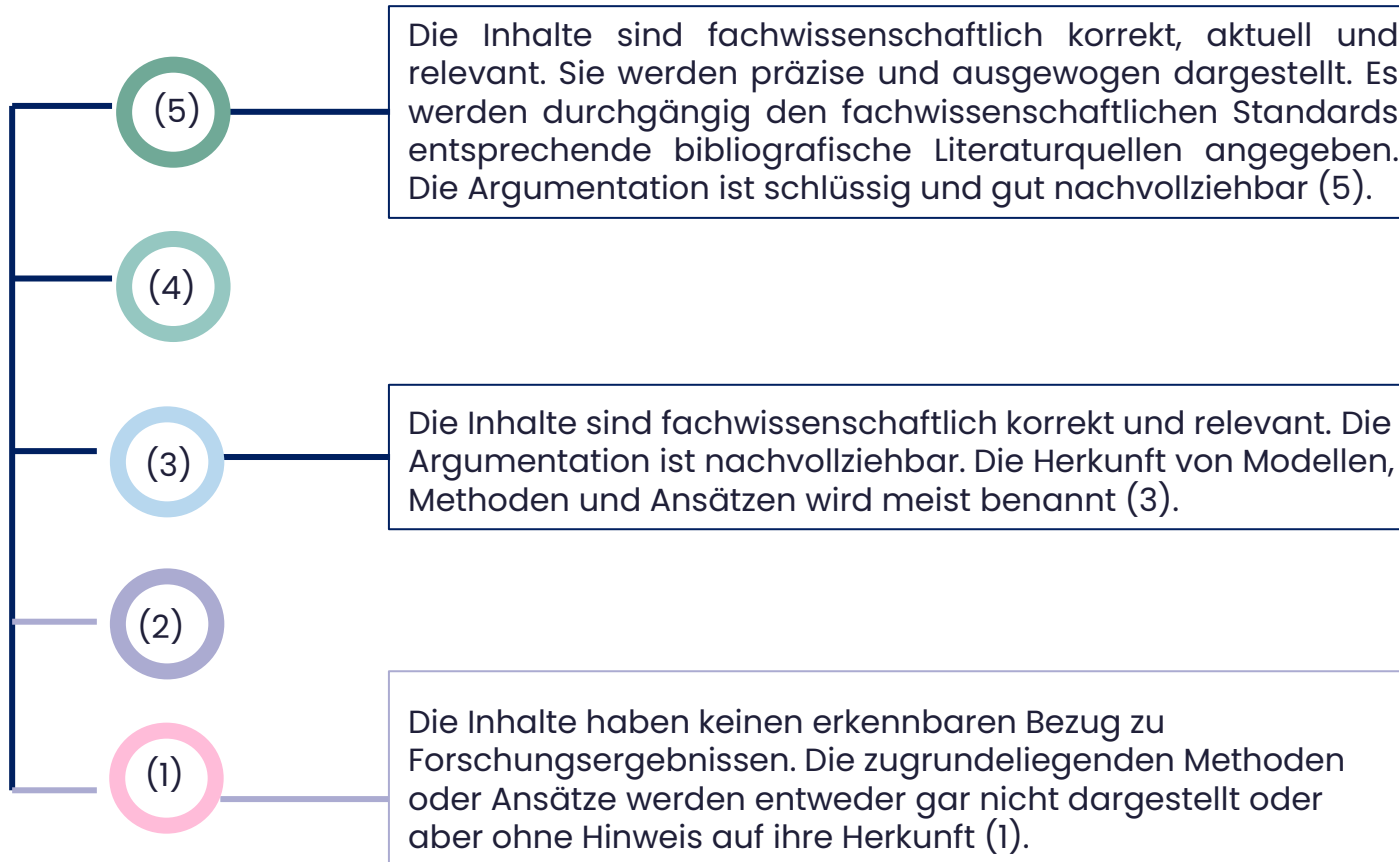

2. Alignment

Allgemeine Beschreibung

- Die Lernziele werden expliziert und alle Lehr-/Lernaktivitäten sind auf sie abgestimmt.
- Die Beziehungsstruktur der Elemente zueinander ist schlüssig.
- Die Inhalte sind kohärent aufgebaut in Bezug auf Zielgruppenorientierung, Lernniveau, Lernhandlungen, Umfang und Verständlichkeit. Dabei ist der HOOU wichtig, hier auch den künstlerischen/kreativen Projekten Raum zu geben.

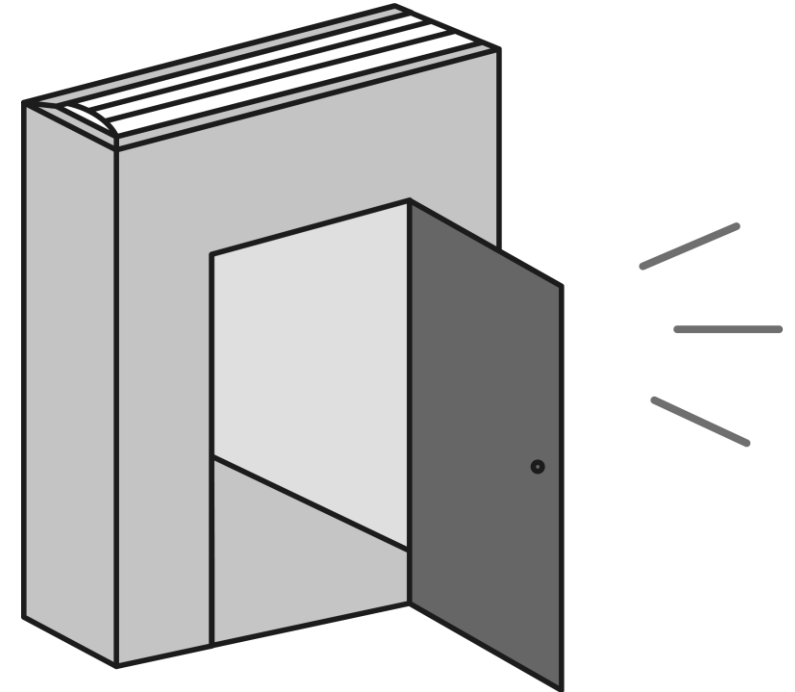

Weiterführende Informationen

- Das Constructive Alignment: <https://www.hrk-nexus.de/fileadmin/redaktion/hrk-nexus/07-Downloads/07-03-Material/pruefen.pdf>

2. Alignment

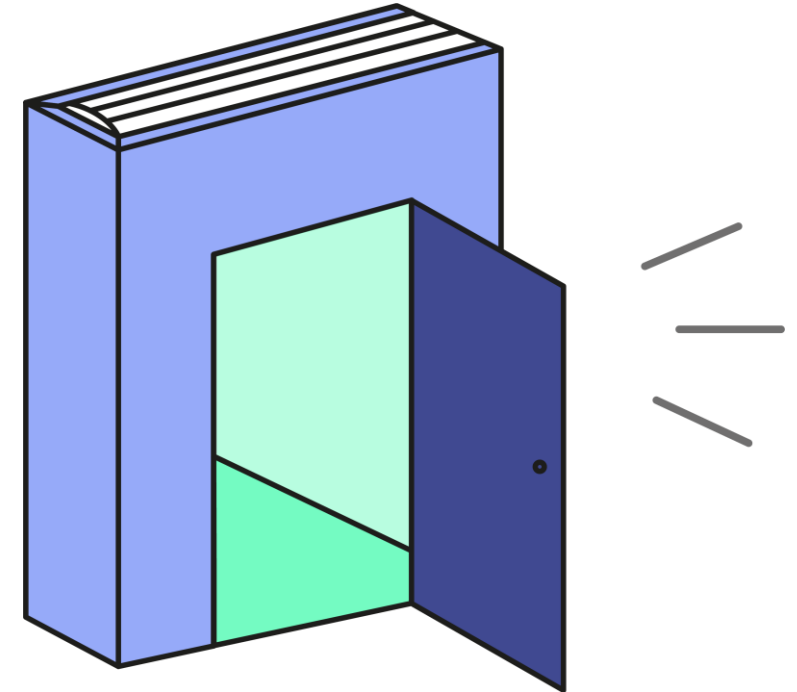
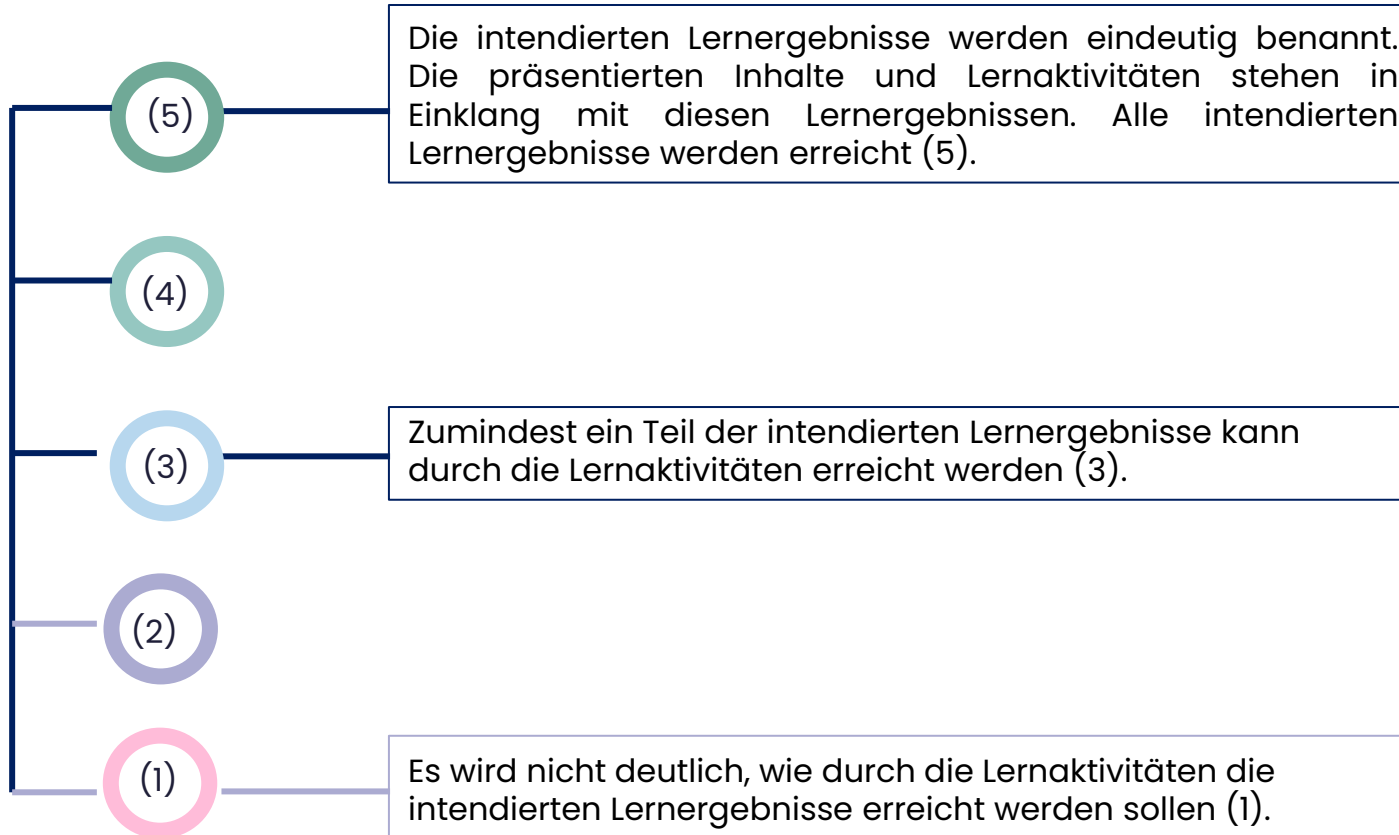

3. CC-Lizenz

Allgemeine Beschreibung

- Alle Inhalte auf hooou.de werden unter einer offenen Lizenz zur Verfügung gestellt, die eine Weiterverwendung erlaubt (mind. [CC BY-SA 4.0](#)).
- Auch andere OER-Formate wie Software benötigen offene Lizenzen (hierfür gibt es z. B. die GNU General Public License oder die MIT-License).

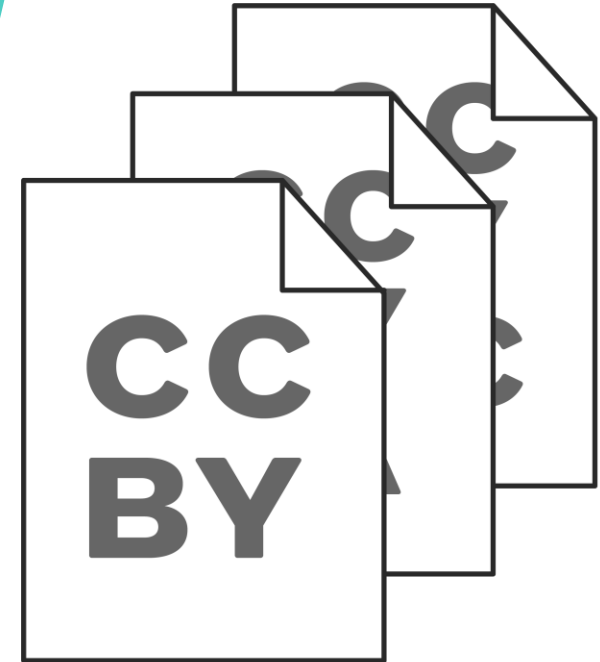

Weiterführende Informationen

- OER FAQ: <https://www.hooou.de/projects/oer-faq/preview>
- OERorientation: https://learn.hooou.de/blocks/course_overview_page/course.php?id=493
- Creative Commons: <https://de.creativecommons.net/start/>
- Open Source Initiative: <https://opensource.org/licenses>

3. CC-Lizenz

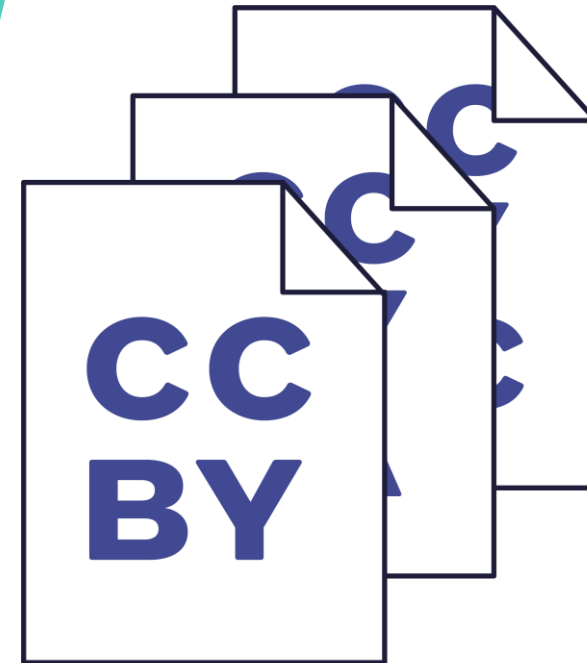
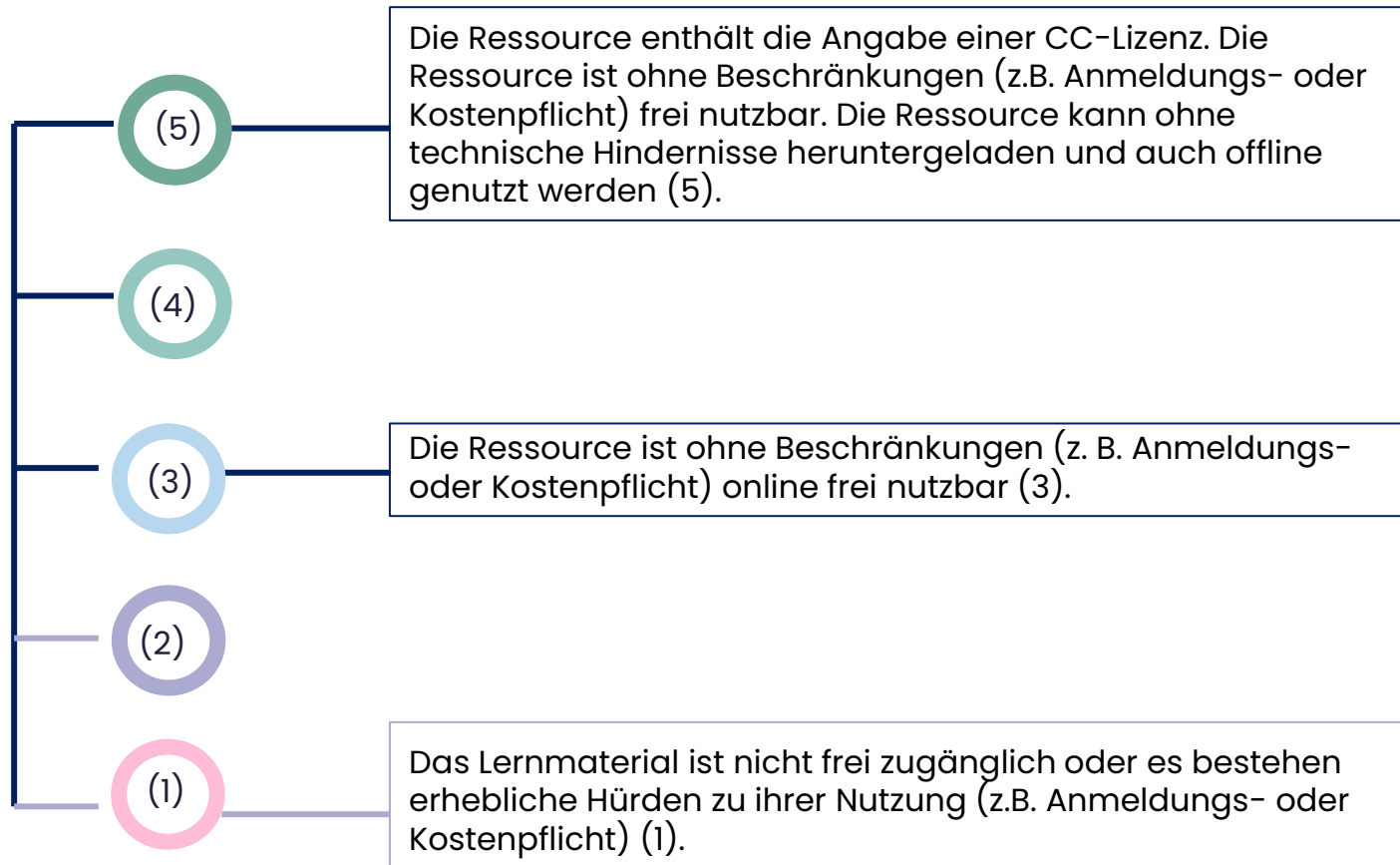

4. Inhaltliche Wiederverwendbarkeit

Allgemeine Beschreibung

- Die Ressource und ihre einzelnen Elemente können bearbeitet, neu zusammengestellt oder ergänzt, und in neuen Kontexten eingesetzt werden.
- Für eine inhaltliche Wiederverwendbarkeit ist es notwendig, auch technische Standards und offene Formate zu verwenden, die dies ermöglichen.

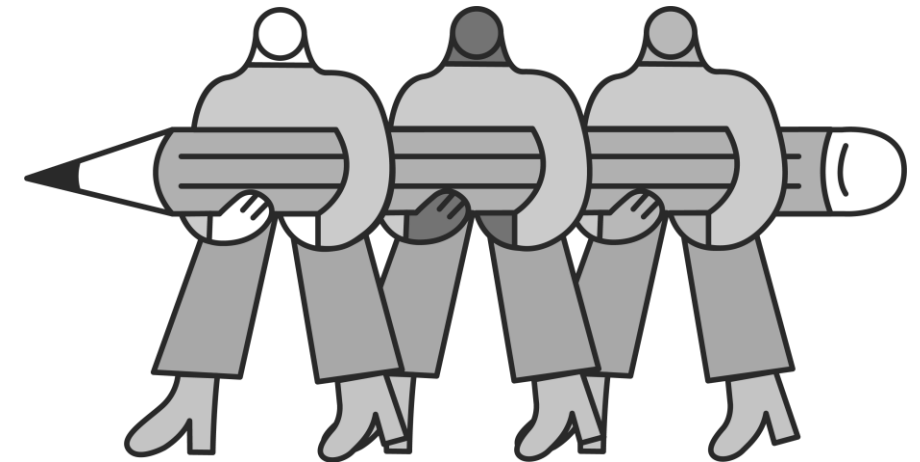

Weiterführende Informationen

- Gold-Standards zu OER: Das Buch und alle Artikel: <https://open-educational-resources.de/gold-standard-buch-artikel/>

4. Inhaltliche Wiederverwendbarkeit

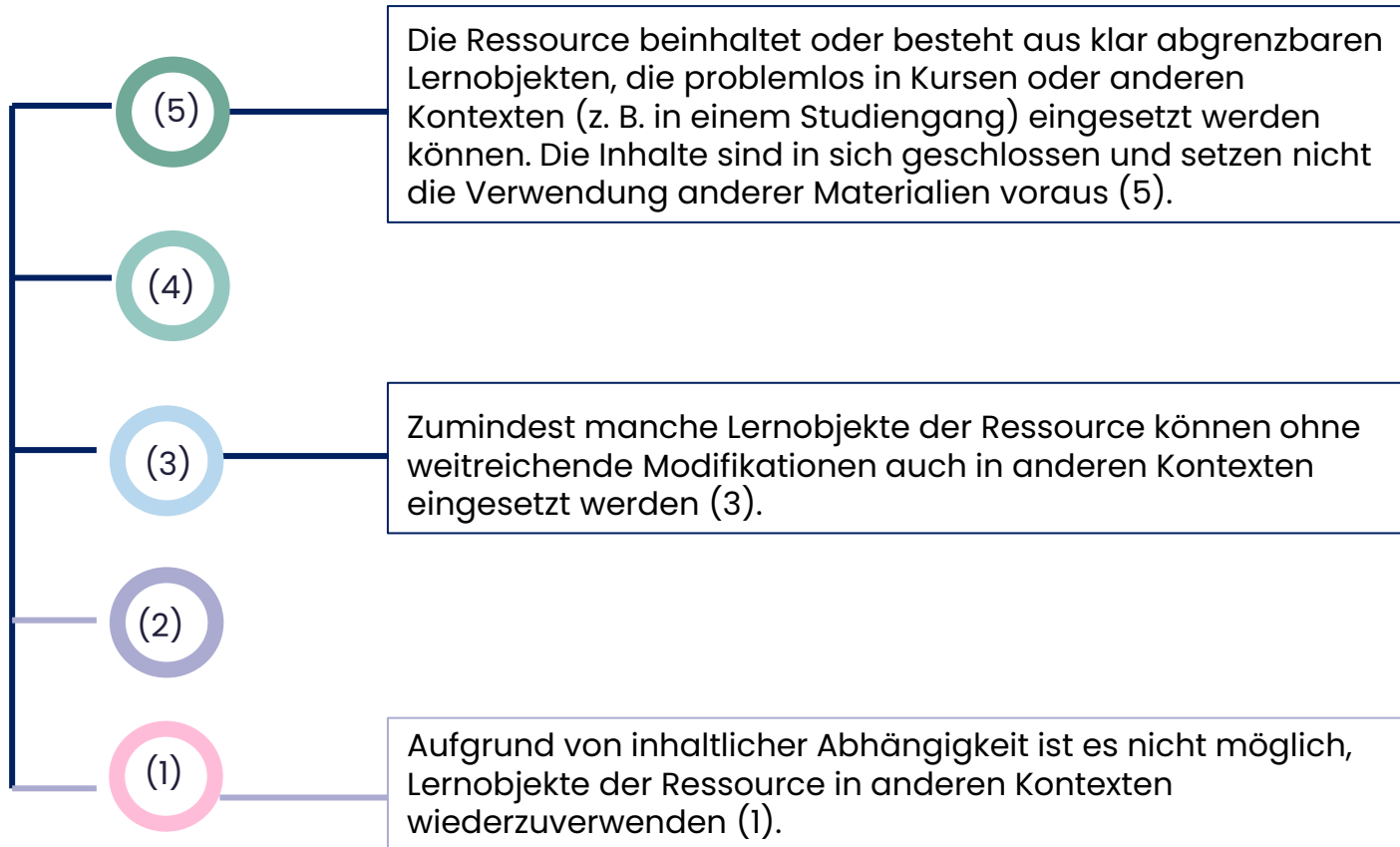

Quellen und Lizenzen

Aufbau der Skala:

Mayrberger, K., Zawacki-Richter, O., & Müskens, W. (2018). Qualitätsentwicklung von OER: Vorschlag zur Erstellung eines Qualitätssicherungsinstruments für OER am Beispiel der Hamburg Open Online University (1. Auflage.). Universität Hamburg. Online verfügbar unter:

[Qualitätsentwicklung von OER](#)

Lizenz: [CC BY 4.0](#)

Zawacki-Richter, O., Müskens, W., & Marín, V. I. (2022). Quality Assurance of Open Educational Resources. In Handbook of Open, Distance and Digital Education (pp. 1-19). Singapore: Springer Singapore. Online verfügbar unter: [Quality Assurance of Open Educational Resources](#),

Lizenz: [CC BY 4.0](#)

(S. 2) Vorliegend in veränderter Farbgebung und Darstellung der Skala

Quellen und Lizenzen

Kriterien (Skalen und Items):

Müskens, W., Zawacki-Richter, O. & Dolch, C. (2022): Instrument zur Qualitätssicherung von OER - IQOer - Entwicklungsversion 17 / Stand: 11.06.2021. Online verfügbar unter:

<https://doi.org/10.13140/RG.2.2.16987.03363/1>,

Lizenz: [CC BY 4.0](#)

Vorliegend in veränderter Farbgebung und Darstellung der Skala (Folie 5, 7, 9, 11)

Zusammenstellung:

Nina Henrike Anders, HOOU@HAW Hamburg,

Lizenz: [CC BY-SA 4.0](#)

Version: 1.1. (21.08.2024), Inhaltlich Anpassung in der Beschreibung des Aufbaus der Skala (Folie Nr. 3)

Grafiken:

Tomke Berning für; HOOU@HAW Hamburg

[HOOU.de](https://www.hooou.de) | [Grafiken zum Thema Bildung und Offenheit](#)

Lizenz: [CC BY-SA 4.0](#) (s/w = eigene Abwandlung)

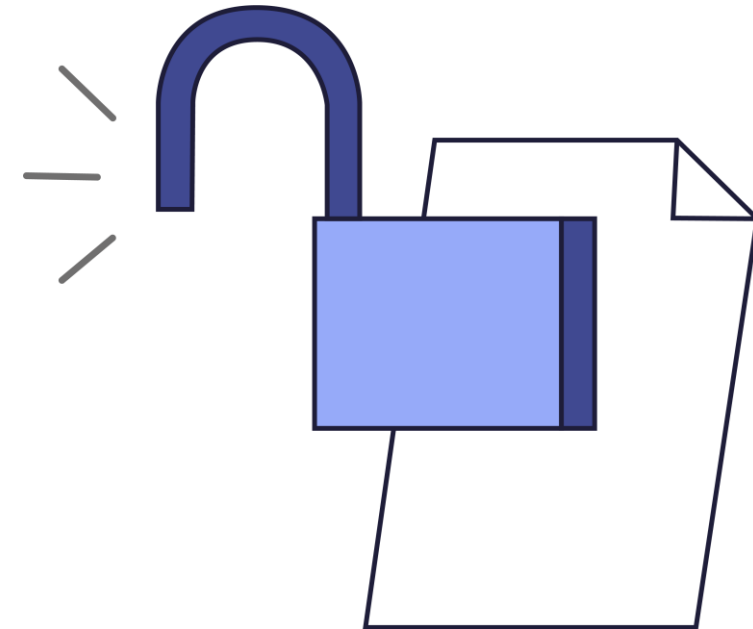

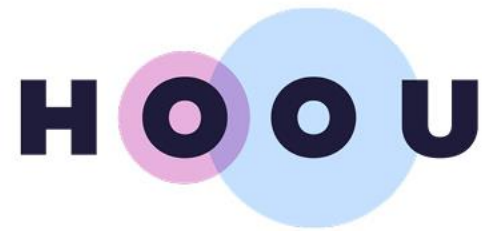

HAMBURG
OPEN ONLINE
UNIVERSITY